

Ankora

580 Fisher

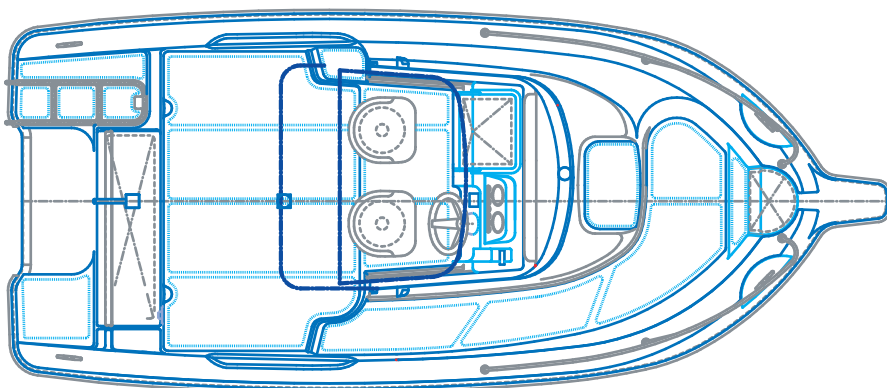
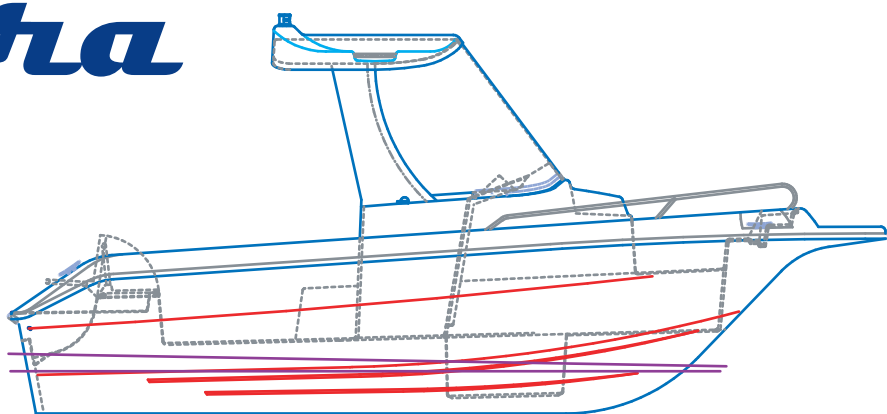

TECHNICAL DATA / DANE TECHNICZNE

Overall length	długość całkowita	5.80 m
Width max	szerokość maks.	2.53 m
Designed draught	zanurzenie	0.28 m
Freeboard	wolna burta	0.90 m

Overall height	wysokość całkowita	2.08 m
Hull weight	ciężar kadłuba	530 kg
Outboard motor	silnik	150 HP
Crew max.	załoga maks.	6

Description

A motorboat meant for navigation under more severe weather conditions. It has a cabin which can sleep two adult persons. The cabin is closed. There is a roof over the steering console with a light. The tall windshield window ensures full visibility and steering comfort in any weather. On the foredeck, in front of the window there is a seating space with a mattress and hand rails. In the cockpit, there an armchair for the skipper; behind, a settee for the crew. The boat has the CE Certificate from Germanischer Lloyd; it can seat 6 persons. The outboard motor maximum power is 150 HP.

Equipment

stainless steel bow handrail	steering gear
anchor roll	steering cable
front anchorchest	rear settee with mattresses
rear anchorchest	mattresses inside the cabin
side rails	mattresses on the sundeck
ladder for descending into water	navigation lights two colours
cleats	white stern light 100 cml
tall windshield	ight inside the cabin
roof over the console with a light	PVC fender rail
and rails	hull stickers
polyamide door	fuel tank 70 l
steering console in the cockpit	fuel inlet
cockpit scupper	accumulator box
skipper's armchair or settee	main switch
steering wheel	

Opis

Łódź motorowa przeznaczona do żeglugi w cięższych warunkach pogodowych. Posiada kabinę z miejscem do spania dla dwóch dorosłych osób. Kabina sypialna zamykana. Nad konsolą sterowniczą znajduje się zadaszenie oraz światło. Wysoka szyba daje pełną widoczność i komfort sterowania motorówką w każdych warunkach. Na pokładzie dziobowym przed szybą miejsce do siedzenia z materacem i handrelingami.

W kokpicie fotel dla sternika, z tyłu sofa dla pozostałej załogi. Łódź posiada certyfikat CE – Germanischer Lloyd, przeznaczona jest dla 6 osób, maksymalna moc silnika zaburtowego 150 KM.

Wyposażenie

kosz dziobowy ze stali nierdzewnej	przekładnia kierownicza
rolka kotwiczna	ciągno kierownicze
przednia komora kotwiczna	tylna kanapa z materacami
tylna komora kotwiczna	materace wewnątrz kabiny
relingi burtowe	materace na pokładzie słonecznym
drabinka zejściowa do wody	światła nawigacyjne (dwa kolory)
knagi	lampa rufowa biała (100 cm)
wysoka owiewka	światło wewnątrz kabiny
dach nad konsolą z oświetleniem	listwa odbojowa z tworzywa
i relingami	sztucznego
drzwi z poliamidu	naklejki na kadłub
konsola sterowa w kokpicie	bak paliwa 70 l
odpływ wody z kokpitu	wlew paliwa
fotel sternika lub kanapa	skrzynka akumulatorowa
kierownica	wyłącznik główny